

Adi*W*att

De l'énergie en plus.

www.adiwatt.com

Une conception unique qui optimise le rendement énergétique de votre installation photovoltaïque.

Conformité

Economie

Adaptabilité

Rentabilité

Le système d'intégration photovoltaïque AdiWatt s'adapte à toutes structures neuves ou existantes et facilite la pose des panneaux photovoltaïques. Il est conforme aux critères d'intégration en vigueur et à été validé par le CSTB. Les matériaux utilisés sont recyclables et ont été sélectionnés pour leur durabilité: les profilés sont en aluminium et la visserie en inox.

Systeme d'integration photovoltaïque pour bâtiments industriels et agricoles

Une structure simple et efficace

Le système d'intégration AdiWatt est d'une conception étonnamment simple et efficace.

Il est composé de 4 profils en aluminium :

- 1) De chevrons structurants qui supportent les panneaux et assurent le rôle de gouttière pour l'évacuation des micro-fuites éventuelles.
- 2) De traverses horizontales assurant l'écartement des profils verticaux et de gouttières pour évacuer les micro-fuites et la condensation en sous face des panneaux.
- 3) De parecloses verticales assurant le maintien des panneaux et l'étanchéité entre panneaux dans le sens vertical.
- 4) Des rejets d'eau assurant l'étanchéité entre les panneaux dans le sens horizontal.

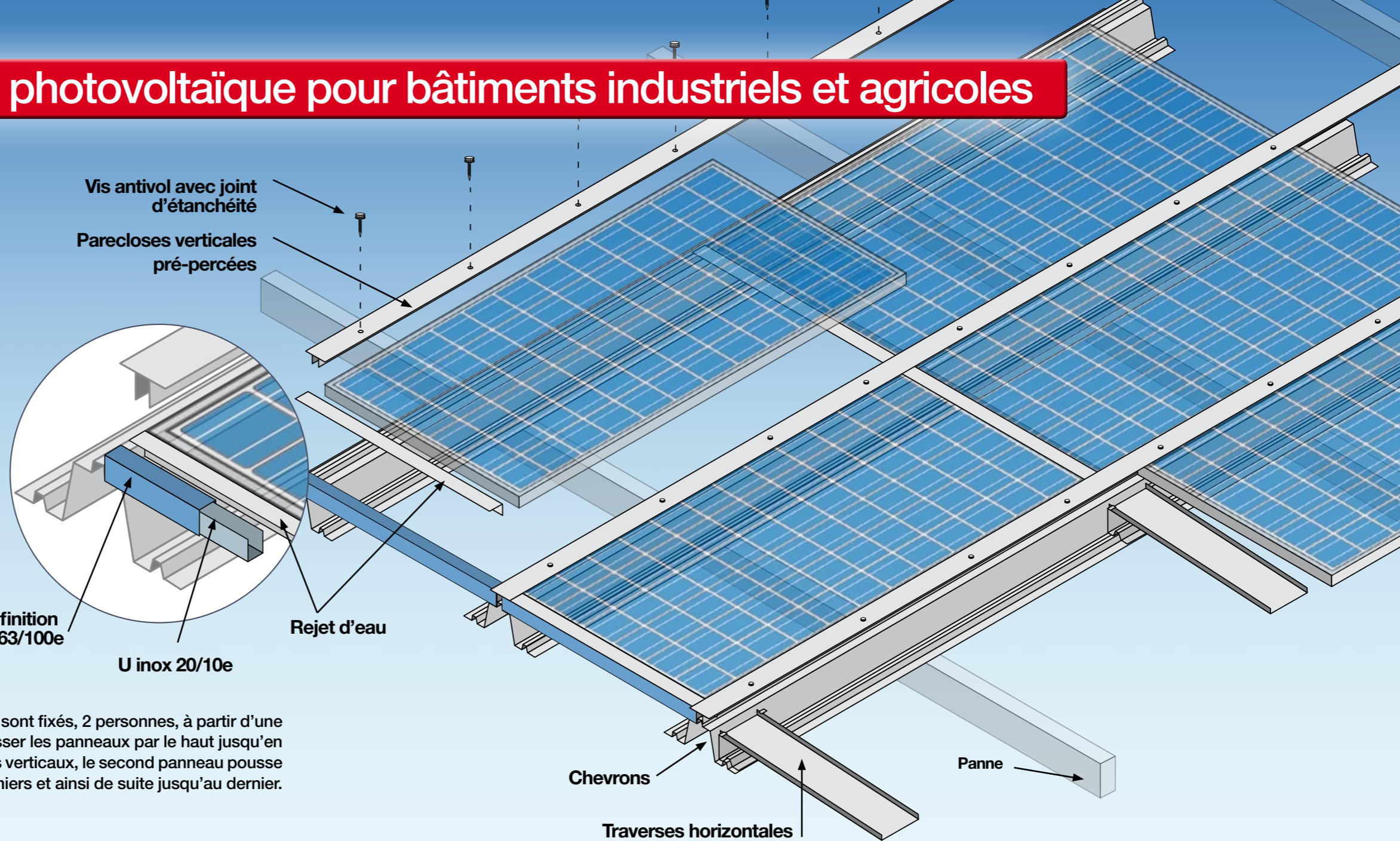

Une pose extrêmement rapide

Lorsque les traverses horizontales et les profils verticaux sont fixés, 2 personnes, à partir d'une nacelle postée en haut du faîtage, suffisent pour faire glisser les panneaux par le haut jusqu'en bas. Lorsque le premier panneau est posé entre les profils verticaux, le second panneau pousse le premier dans la pente et le troisième pousse les 2 premiers et ainsi de suite jusqu'au dernier. Il suffit ensuite de poser les parecloses.

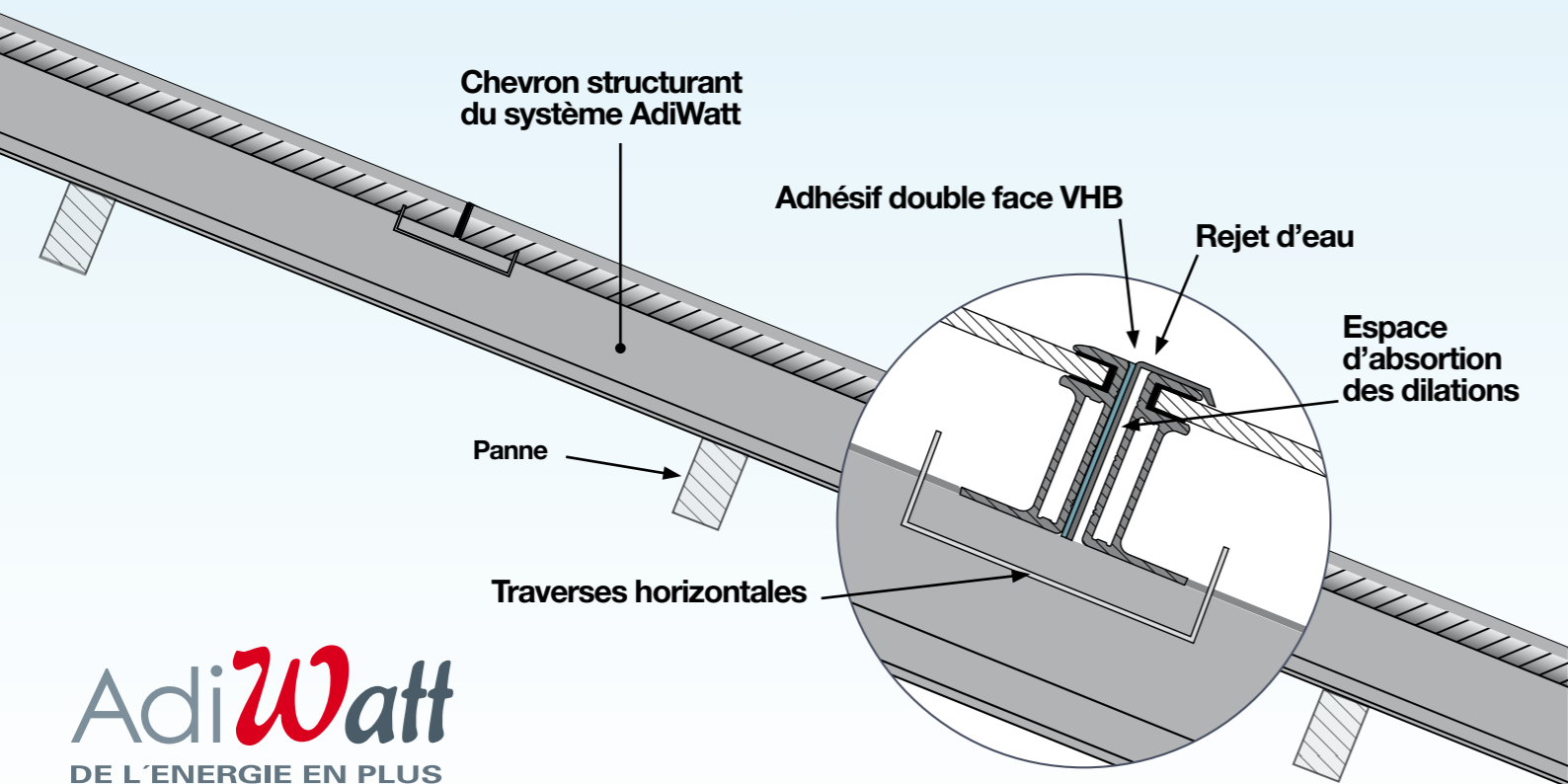

L'espace de 95mm entre les panneaux et la structure du bâtiment permet d'assurer une bonne ventilation

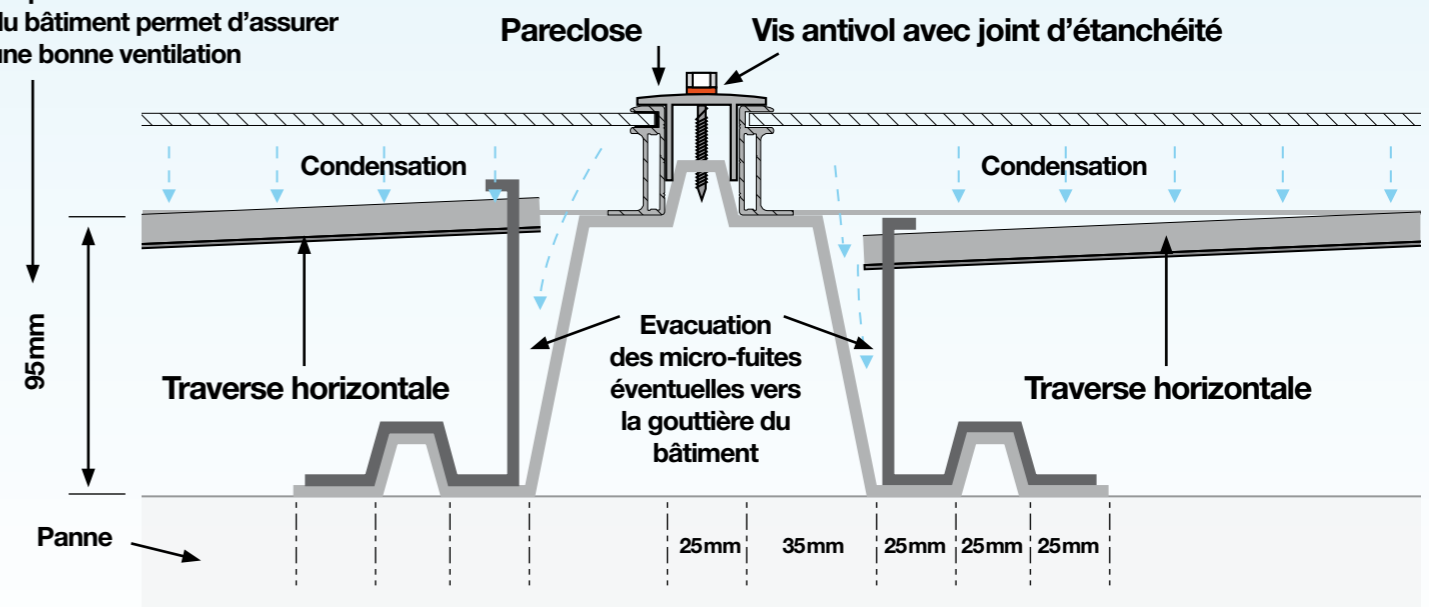

Une bonne ventilation assure une meilleure production des panneaux photovoltaïques

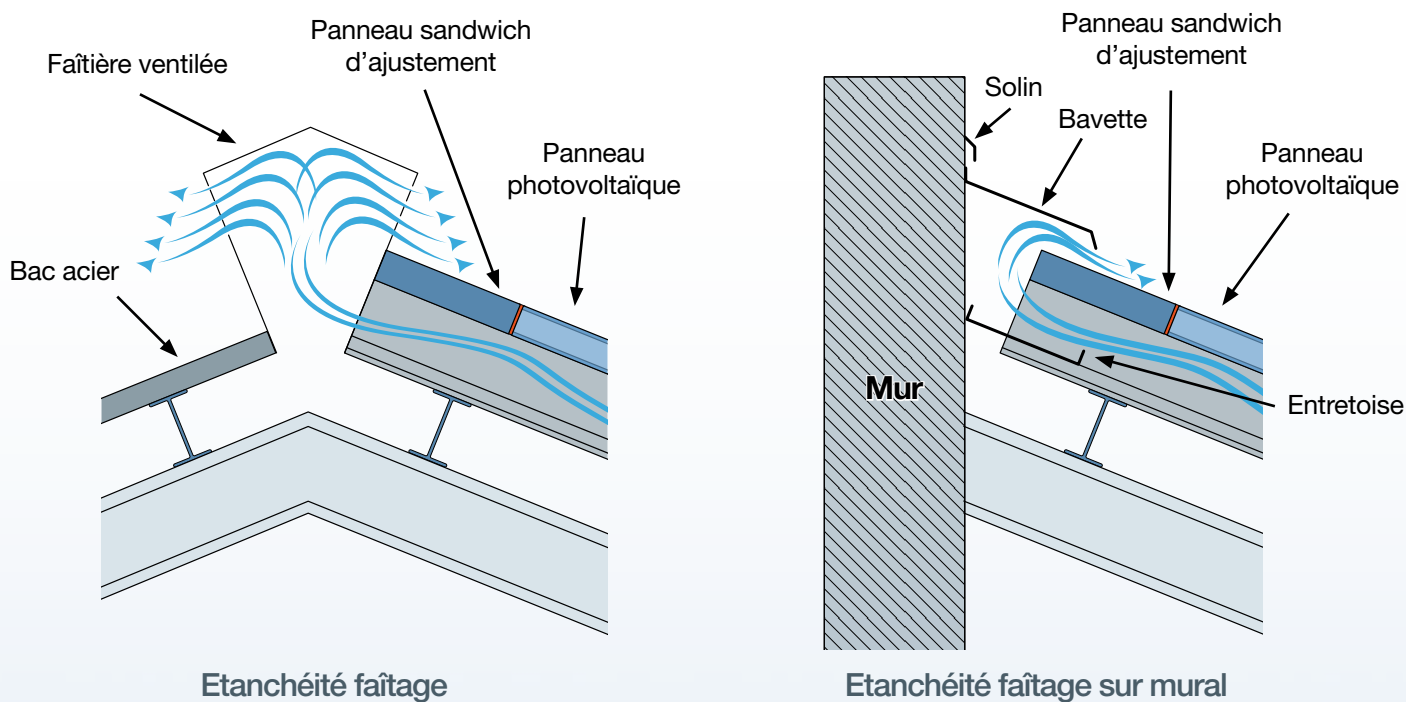

Expertise

Innovation

Ressources

AdiWatt est une filiale du groupe Le Triangle, entreprise industrielle de 110 personnes, installée à 150km de Paris et spécialisée dans la fabrication de structures métalliques. Reconnue pour son professionnalisme et la qualité de ses prestations industrielles, Adiwatt bénéficie de cette expertise en constructions métalliques en aluminium profilé à froid pour développer des solutions innovantes et performantes.

AdiWatt répond ainsi aux besoins des professionnels du photovoltaïque et travaille aujourd'hui pour les plus grands acteurs français de ce marché.

AdiWatt

Villeprovert - 41160 MOREE - France
RCS Blois 519 955 983

Tél. : 02 54 23 39 90

www.adiwatt.com